



10
AÑOS GARANTÍA

0 120 MIL KM

CARRYING PLUS 2.8 TON



MOTOR
TECNOLOGÍA JAPONESA
MAYOR RENDIMIENTO



FRENO
AUXILIAR MOTOR



CABINA
PANORÁMICA



VOLANTE
AJUSTABLE



RIN 16 14PR
(Mayor capacidad de carga,
más segura)



TRASMISIÓN
MONTAÑERA



RADIO Y
AIRE ACONDICIONADO

AMPLIA

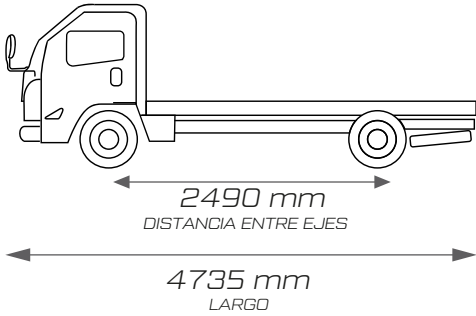
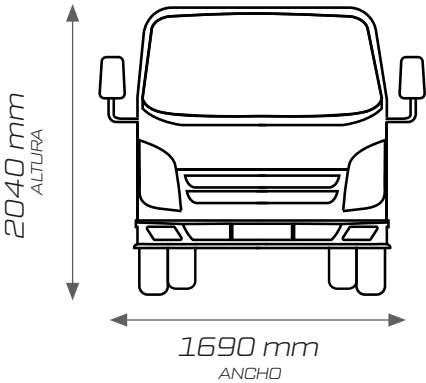

CARRYING PLUS

2.8 TON

MOTOR



Motor	TECNOLOGÍA 100% JAPONESA
Tipo	DIÉSEL
Cilindrada (cc)	2771
Potencia	84 Hp @ 3600RPM
Torque	200 Nm @2000 rpm

TRANSMISIÓN



Relación de transmisión final	6.142
Relación de transmisión	I: 5.59 II: 2.81 IV: 1.66 V: 1 VI: 0.79 R: 5.33
Velocidad	5 + R

CHASIS

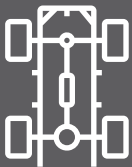

Cabina	SIMPLE
Neumáticos	7.00 R16 LT 14PR
Dirección	HIDRÁULICA
Capacidad de pasajeros	3
Consumo (km/gal)	32 Km / gal
Tanque (gal)	16.6
Distancia entre ejes (mm)	2490
Freno auxiliar motor	SI
Dirección hidráulica	SI
Largo (mm)	4735
Ancho (mm)	1690
Alto (mm)	2040
GVW (peso bruto vehicular) (kg)	5050
Capacidad de carga bruta (kg)	2800
Peso al vacío (kg)	2250

EQUIPAMIENTO



Radio MP3, USB Music	SI
Volante ajustable	SI
Cabina reclinable	SI
Aire acondicionado	SI

ENCUÉTRANOS:

Quito - Dir: Avenida Pedro Vicente Maldonado, y calle s59.

Quito - Dir: Av. Galo Plaza y Manuel Ambrosi (Parque Los Recuerdos).

Quito - Dir: Av. 6 de Diciembre y República

Guayaquil - Dir: en Av. Juan Tanca Marengo y Rodrigo Chávez.

Guayaquil - Dir: Av. de Las Américas y Presidente Jaime Roldós Aguilera

Ambato - Dir: Av. Bolivariana km5 (Salida vía Baños).

Quevedo - Dir: Av. Guayaquil y Camilo Arévalo

Cuenca - Av. España y Chapetones

Manta - Vía Manta - Montecristi (Junto Al Instituto Tecnológico Superior Luis Arboleda Martínez)

CONTACTANOS
0962220888

GALMACKECUADOR

JMC_EC

WWW.GALMACK.COM.EC

GALMACKECUADOR

JMC_EC

